

BD-F

نوار نقاله مغناطیسی

پرتابل



نوار نقاله مغناطیسی پرتابل جهت انتقال و جابجایی قطعات آهنی نظیر: پیچ، مهره، واشر و خرده های آهن، یک دستگاه اقتصادی و فوق العاده است.

این دستگاه قطعاتی که در مجاورت میدان مغناطیسی قرار می گیرد را جذب و انتقال می دهد و در قسمت انتهایی نوار نقاله جدا می نماید و به داخل مخزن یا شوت تخلیه می کند.

ویژگی ها:

- استفاده از مگنت دائم قدرتمند
- قابلیت تنظیم هیدرولیکی
- پرتابل بودن دستگاه و جابجایی ساده
- قابلیت طراحی در سه مدل

این دستگاه یک راه حل سریع و مطمئن برای انتقال قطعات آهنی به صورت پرتابل می باشد.



نوار نقاله های مغناطیسی پرتابل اتوماتیک

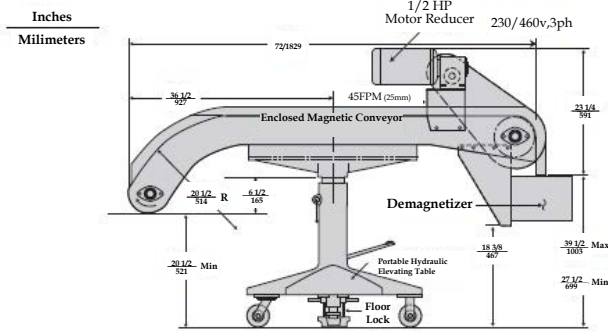

مدل 58-PC/P

این مدل از وزن بسیار سبکی برخوردار است و مگنت ها در زیر ورق استیل استنلس قرار دارند. این مدل در بالای نوار نقاله قرار می گیرد و از 0-25 میلی متری اجسام گرم جداسازی می نماید.

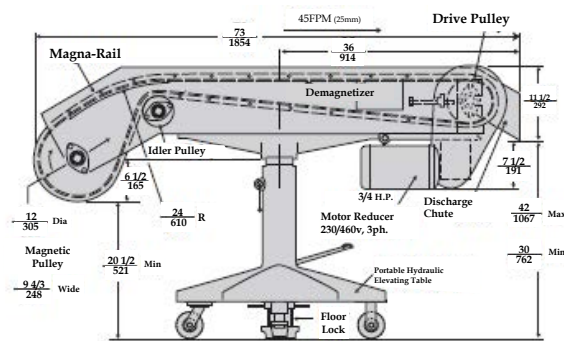

مدل 9B-PP

این مدل نیز از مگنت های دائم بهره می برد و یک قرقره نوار نقاله گیر نیز جهت افزایش راندمان کاری در این دستگاه تعبیه شده است. این مدل می تواند قطعات سنگین تر را از فاصله 0-50 میلی متر جذب نماید.

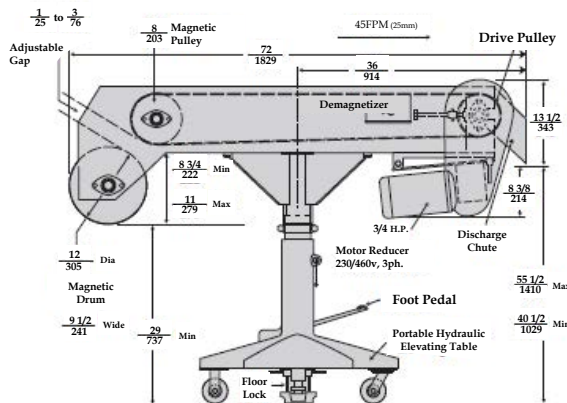

مدل 9B-PDP

این مدل یکی از کاربردی ترین مدل های طراحی شده توسط شرکت پاپک مگنت جهت استفاده در صنعت می باشد. این دستگاه با استفاده از یک درام مگنت با قطر 30 سانتیمتر توانایی جذب قطعات آهنی در فاصله 50 میلی متر از روی نوار نقاله را دارد.

یک قدرت جهانی در استفاده از جدیدترین و پیشرفته ترین تکنولوژی صنعت مغناطیسی و ارتعاشی و تعمیرات مرتبط

ایمیل: office@papkomagnet.ir

وبسایت: www.papkomagnet.com

تلفن: ۲۱ الی ۸۸۳۲۲۷۲۰

فکس: ۸۸۳۱۰۰۶۴

